

別墅對講主機

安裝使用說明書



感謝購買此產品

在使用產品前請仔細閱讀說明書以保證產品正常使用

器停止，刪除結束。

5.初始化：

功能：初始化程式設計密碼設置兩張管理卡：1.關閉讀卡頭的電源，JP1放置在12位置，打開讀卡頭的電源。綠燈亮，刷第一張卡（定義為增加卡），黃燈亮，刷第二張卡，（定義為刪除卡），蜂鳴器連續發出BIBI。將JP1放置在23位即完成設置。

振鈴音樂選擇操作說明

1. 按“監視”鍵5秒左右，系統進入音樂選擇狀態。
2. 當聽到音樂聲，按“功能”鍵轉換音樂，按一下轉換一曲(三曲迴圈)。
3. 轉換好音樂按“監視”鍵確認，行則20秒後自動返回並保持設置前的音樂

振鈴音量調整操作說明

1. 按“功能”鍵5秒左右，系統進入音量選擇狀態。
2. 當聽到音樂聲，按“監視”鍵調節音量，按一下調節一次(迴圈調節)。
3. 轉換好音量按“功能”鍵確認，否則 20 秒後自動返回並保持設置前的音量。

5、安裝說明

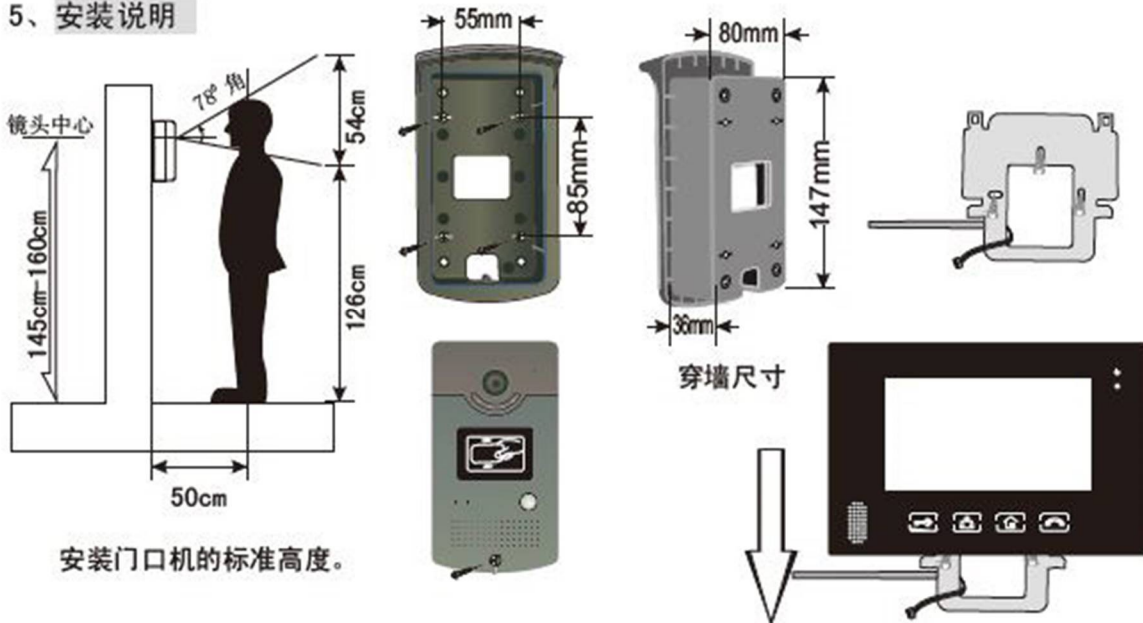

6、系統安裝注意事項

室外主機到室內分機用RVV4芯線 室內分機到下一台室內分機用RVV5芯線。

主機至電鎖的導線截面積應大於或等於1平方毫米，並且長度不得大於15米，否則應加大導線面積。

將門口主機安裝於良好的目視水準的高度，建議高度為150cm(攝像頭高度)。

不可將門口主機、室內主機安裝在太陽直接曝曬、高溫、雪霜、潮濕、化學物質腐蝕及灰塵太多的地方（標準溫度0-45℃），以免內部元器件受潮及其他雜物進入機內。

不能使用化學藥品、清潔劑等擦洗機器表面。

不可將對講系統安裝在有強磁場的地方（如非遮罩音箱附近）

不可將對講系統安裝在電磁干擾嚴重地方（如電動機旁）

不要安裝在背景噪聲大於65dB的地方，否則室內機聽筒雜訊可能比較大。

安裝過程中嚴禁帶電操作。

所有連線接好後，反復檢查安裝無誤方可通電。

在通電時，如發現有不正常情況，應立即切斷電源，直至故障排除。

為了系統的穩定和以後的檢修方便，所有接線的線頭不能放在管內或容易被水浸到的地方，接頭處應作焊錫處理後用熱縮管包好並做好防水防潮處理。

非專業人員不得擅自打開機殼。

如系統不正常，斷電後請按《簡單故障排除》分段檢查。如未查明故障原因，請通知代理銷售商或廠家售後服務部，切務自行修理或更換元件而造成系統損壞。

別墅主機安裝使用說明書

1、主機結構

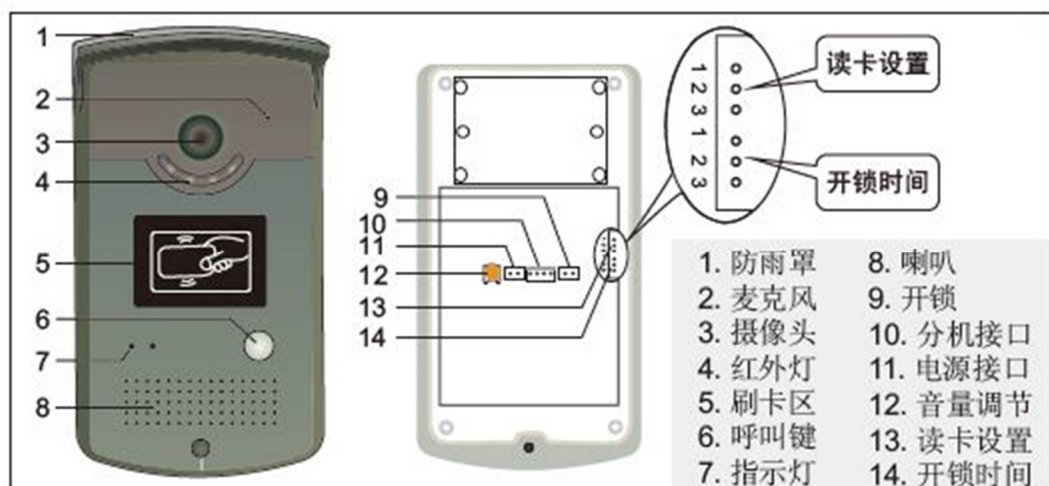

2、技術參數

室内分机

显示器	7" TFT	
分辨率	800×600	480×240
尺寸	237×157×24mm	
电源	DC14V 1A	
视频输入	1V _{rms} /75Ω	
铃声	16首8和弦音	
显示时间	通话60秒	监视30秒
功耗	待机≥0.2W, 工作≥8W	
连接线	4/5 芯	

室内分机5芯线

脚号	颜色	注释	备注
1	黄	视频	φ≥0.2mm
2	黑	地	φ≥0.2mm
3	蓝	音频	φ≥0.2mm
4	红	电源	φ≥0.2mm
5	绿	内部通信线	连多台分机时用

适配器

输入	AC	220V	50Hz
输出	DC	14V	1000mA
尺寸	45×80×52mm		

室外机

摄像头	1/3CCD	1/4CMOS
分辨率	420线	380线
照度	0.02LUX	0.1LUX
静态电流	≤1mA	
开锁电流	≤2000mA	
工作电压	DC12~14V	
工作温度	-10~60℃	
尺寸	174.5×96×42mm/147×80×36mm	

室外主机4芯线接分机

脚号	颜色	注释	备注
1	黄	视频	φ≥0.2mm
2	黑	地	φ≥0.2mm
3	蓝	音频	φ≥0.2mm
4	红	电源	φ≥0.2mm

室外主机2芯线电锁

脚号	颜色	注释	备注
1	红	开锁	φ≥0.1mm
2	黑	地	φ≥0.1mm

刷卡室外主机电源2芯线

脚号	颜色	注释	备注
1	红	+12V	φ≥0.1mm
2	黑	GND	φ≥0.1mm

3、布线图

a. 一台室外主机连接一台室内分机

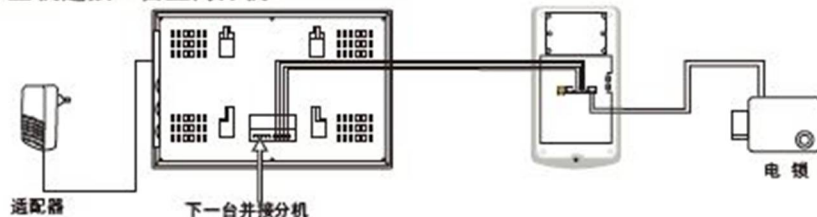

b. 一台室外主机连接一台室内分机(刷卡连接方式)

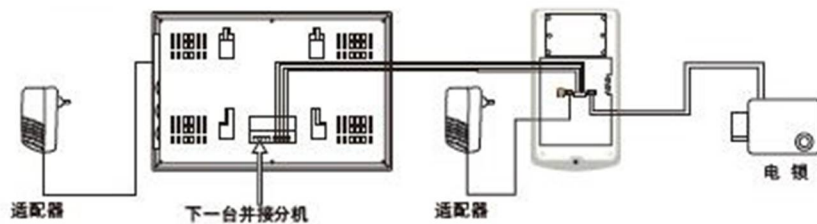

c. 一台室外主机连接多台室内分机

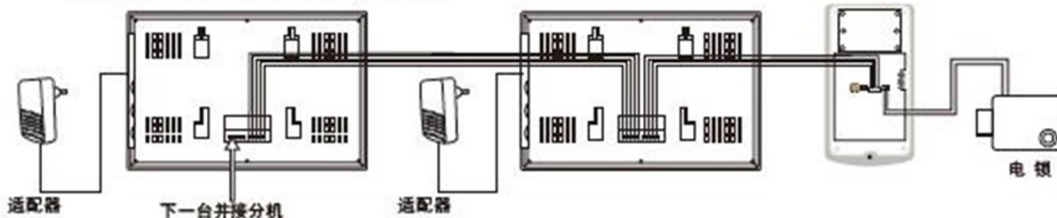

d. 多台室外主机连接多台室内分机

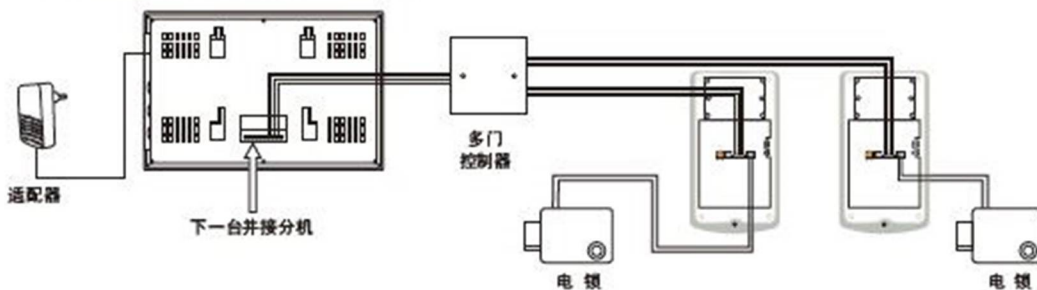

4、功能及操作說明

操作說明

1. 來訪者按門口機“呼叫”鍵，分機響起振鈴聲，並顯示來訪者的圖像。
2. 住戶按“呼叫”鍵與來訪者雙向對講。
3. 住戶在對講狀態下按“開鎖”鍵開啟電鎖。
4. 按下“監視”鍵可監視門口情況。
5. 如果一戶同時裝有多台分機，按“呼叫”鍵可與其它分機對講。

ID讀卡器使用說明：

1.增加用戶卡功能：

方法：在正常模式下，刷已授權的“增加卡”->BIBI->綠燈閃爍->刷要增加的用戶卡（最多可以刷999張）刷增加卡->BIBI->退出。

2.刪除用戶卡：

方法：在正常模式下，刷已授權的“刪除卡”->BIBI->綠燈閃爍->刷要刪除的用戶卡，刷“刪除卡”->BIBI->退出。

3.開鎖時間：

開鎖時間可以通JP2來調整 JP2 放置在 1 2 開鎖時間為 5S，JMP2放置在 2 3 開鎖時間為1S。

4.刪除所有卡：

功能：將所有用戶卡刪除。注執行了這個操作將刪除所有已經授權的卡，無法恢復。

方法：刷“刪除卡”->刷增加卡->刷“刪除卡”，蜂鳴器連續發出BIBI，等待蜂鳴